

Empresa: _____

Enviar a: _____

Número de cuenta: _____ Fecha: _____

Domicilio: _____

Cotización # Orden de Compra: _____

Ciudad: _____ Estado: _____

RTS: _____

Código Postal: _____ País: _____

Marcado Para: _____

Teléfono: _____

- Rogue XP** **\$2595**
 Marco de ancho expandible Rogue. Capacidad de peso 275 lb / 124 kg.
 Ancho de asiento máximo inicial: 16".
- Rogue** **\$2425**
 Marco Standard Rogue. Capacidad de peso 275 lb / 124 kg.

Email/Fax: _____

Marco / Cuadro

Ancho de Asiento / Profundidad del Asiento

Seleccione el cuadro correspondiente al ancho y profundidad de asiento deseados. Ver referencias A y B en la página 8.

		Ancho de Asiento								
		12"	13"	14"	15"	16"	17"	18"	19"	20"
Precio		N/C	N/C	N/C	N/C	N/C	N/C	N/C	N/C	\$500
Profundidad de Asiento	14"	N/C	<input type="checkbox"/>	<input type="checkbox"/>	<input type="checkbox"/>	<input type="checkbox"/>	<input type="checkbox"/>	<input type="checkbox"/>	<input type="checkbox"/>	<input type="checkbox"/>
	15"	N/C	<input type="checkbox"/>	<input type="checkbox"/>	<input type="checkbox"/>	<input type="checkbox"/>	<input type="checkbox"/>	<input type="checkbox"/>	<input type="checkbox"/>	<input type="checkbox"/>
	16"	N/C	<input type="checkbox"/>	<input type="checkbox"/>	<input type="checkbox"/>	<input type="checkbox"/>	<input type="checkbox"/>	<input type="checkbox"/>	<input type="checkbox"/>	<input type="checkbox"/>
	17"	N/C	<input type="checkbox"/>	<input type="checkbox"/>	<input type="checkbox"/>	<input type="checkbox"/>	<input type="checkbox"/>	<input type="checkbox"/>	<input type="checkbox"/>	<input type="checkbox"/>
	18"	N/C	<input type="checkbox"/>	<input type="checkbox"/>	<input type="checkbox"/>	<input type="checkbox"/>	<input type="checkbox"/>	<input type="checkbox"/>	<input type="checkbox"/>	<input type="checkbox"/>
	19"	N/C	<input type="checkbox"/>	<input type="checkbox"/>	<input type="checkbox"/>	<input type="checkbox"/>	<input type="checkbox"/>	<input type="checkbox"/>	<input type="checkbox"/>	<input type="checkbox"/>
20"	\$550	<input type="checkbox"/>	<input type="checkbox"/>	<input type="checkbox"/>	<input type="checkbox"/>	<input type="checkbox"/>	<input type="checkbox"/>	<input type="checkbox"/>	<input type="checkbox"/>	

Posición Tela de Asiento

En Posición Performance (0"), la tela del asiento se halla en la parte anterior del marco para mantener la silla más corta y maniobrable. La tela puede ser seteada 1" o 2" hacia atrás exponiendo el marco para mejorar la estabilidad, ayudar en transferencias o posicionamiento de piernas. Ver referencia C en página 8

- 0" (Performance) _____ N/C
- 1" _____ N/C
- 2" (Classic) _____ N/C

Profundidad Ajustable

Aumenta la capacidad de ampliar la profundidad del asiento.

- Sin Ajuste Posterior _____ N/C
- 1/2" _____ \$165
- 1" _____ \$165
- 2" _____ \$165

Curva de Cuadro Anterior / Apoyapiernas

El ángulo entre el tubo frontal de asiento y el suelo. Ver referencia D en página 8.

- 90° _____ \$150
No disponible con ruedas anteriores de 6"
- 85° _____ N/C
No disponible con ruedas anteriores de 6"
- 80° _____ N/C
- 75° _____ N/C
No disponible con apoyapiés cónico de 2"
- 70° _____ \$100
No disponible con apoyapiés cónico de 2"

Opción p/Transporte en Vehículo

No puede ser retroalimentada

- Sistema p/ Transporte en Vehículo _____ \$315

Espaldar

Montante Posterior / Rango de Altura / Altura de Espaldar

Seleccione la altura de espaldar en la fila correspondiente a la Altura de Poste Posterior deseada

Poste Posterior	Precio	Rango Altura	Altura de Espaldar				
Altura Ajustable	N/C	Corto	<input type="checkbox"/> 11	<input type="checkbox"/> 12	<input type="checkbox"/> 13	<input type="checkbox"/> 14	
		Medium	<input type="checkbox"/> 13	<input type="checkbox"/> 14	<input type="checkbox"/> 15	<input type="checkbox"/> 16	<input type="checkbox"/> 17
		Alto	<input type="checkbox"/> 17	<input type="checkbox"/> 18	<input type="checkbox"/> 19	<input type="checkbox"/> 20	
Altura Fija ¹	\$75		<input type="checkbox"/> 9	<input type="checkbox"/> 10	<input type="checkbox"/> 11	<input type="checkbox"/> 12	<input type="checkbox"/> 13
			<input type="checkbox"/> 14	<input type="checkbox"/> 15	<input type="checkbox"/> 16	<input type="checkbox"/> 17	<input type="checkbox"/> 18

¹ Utiliza tubos de 1" compatibles con respaldos postventa No disponible con tapizado negro.

Manijas de Empuje

- Omitir Manijas de Empuje _____ N/C
- Manijas de Empuje Standard _____ N/C
- Manijas de Empuje Bolt-On _____ \$175

Manijas Tipo Carriola

Las manijas tipo carriola son removibles y son de altura ajustable. No disponibles con Manijas de Empuje.

- Manijas de Empuje Tipo Carriola Simple _____ \$165
- Manijas de Empuje Tipo Carriola Dobles _____ \$330

Fijar Altura de la Manija a: _____

Espaldares continuación

Barra Estabilizadora

Barra Estabilizadora c/ Altura Ajustable _____ \$75

Color de Cable de extracción de Espaldar Spinergy

Negro Rojo Blanco Azul

Reclinación Fija de Espaldar

Amplitud standard es 90° (perpendicular al suelo). Menos (-°) cierra el ángulo posterior. Más (+°) abre el ángulo posterior.

Standard +3° +6° +9°
 -3° -6° -9° -12°

Tapizado de Espaldar

Disponible Solamente con Postes de Espaldar con Altura Ajustable.

Acolchado Velcro Ajustable _____ Std
 Tensión Ajustable _____ \$315
 Sin Tapizado de Espaldar _____ N/C

Altura de Asiento Anterior y Ruedas Pivotantes

Diámetro de Ruedas / Reducción en "V" de Apoyapies / Altura de Asiento Anterior

Seleccione la Altura de Asiento Anterior en la fila correspondiente a la Reducción en "V" del Apoyapies deseada.

La Reducción en "V" del Apoyapies indica la curvatura del marco anterior creando el ancho del apoyapies. La reducción en "V" es medida desde el exterior del marco del asiento hasta el exterior del tubo frontal.

Reducción en "V" de 2" no disponible con curvatura frontal de marco de 70° o 75°. Ver referencia E en página 8.

La Altura Frontal de Asiento es medida desde el suelo hasta la parte superior del tubo de asiento frente a la tela del asiento. Ajustable hacia arriba o abajo en 1/2". Ver referencia F en página 8.

Reducción Apoyapies	Diámetro Ruedas	Altura de Asiento Anterior														
Recto	3"	<input type="checkbox"/> 13.5	<input type="checkbox"/> 14	<input type="checkbox"/> 14.5	<input type="checkbox"/> 15	<input type="checkbox"/> 15.5	<input type="checkbox"/> 16	<input type="checkbox"/> 16.5	<input type="checkbox"/> 17	<input type="checkbox"/> 17.5	<input type="checkbox"/> 18	<input type="checkbox"/> 18.5	<input type="checkbox"/> 19	<input type="checkbox"/> 19.5	<input type="checkbox"/> 20	<input type="checkbox"/> 20.5
	4"	<input type="checkbox"/> 14	<input type="checkbox"/> 14.5	<input type="checkbox"/> 15	<input type="checkbox"/> 15.5	<input type="checkbox"/> 16	<input type="checkbox"/> 16.5	<input type="checkbox"/> 17	<input type="checkbox"/> 17.5	<input type="checkbox"/> 18	<input type="checkbox"/> 18.5	<input type="checkbox"/> 19	<input type="checkbox"/> 19.5	<input type="checkbox"/> 20	<input type="checkbox"/> 20.5	
	5"	<input type="checkbox"/> 14.5	<input type="checkbox"/> 15	<input type="checkbox"/> 15.5	<input type="checkbox"/> 16	<input type="checkbox"/> 16.5	<input type="checkbox"/> 17	<input type="checkbox"/> 17.5	<input type="checkbox"/> 18	<input type="checkbox"/> 18.5	<input type="checkbox"/> 19	<input type="checkbox"/> 19.5	<input type="checkbox"/> 20	<input type="checkbox"/> 20.5		
	6"	<input type="checkbox"/> 15	<input type="checkbox"/> 15.5	<input type="checkbox"/> 16	<input type="checkbox"/> 16.5	<input type="checkbox"/> 17	<input type="checkbox"/> 17.5	<input type="checkbox"/> 18	<input type="checkbox"/> 18.5	<input type="checkbox"/> 19	<input type="checkbox"/> 19.5	<input type="checkbox"/> 20	<input type="checkbox"/> 20.5			
Reducción en "V" de 1"	3"	<input type="checkbox"/> 16.5	<input type="checkbox"/> 17	<input type="checkbox"/> 17.5	<input type="checkbox"/> 18	<input type="checkbox"/> 18.5	<input type="checkbox"/> 19	<input type="checkbox"/> 19.5	<input type="checkbox"/> 20	<input type="checkbox"/> 20.5						
	4"	<input type="checkbox"/> 17	<input type="checkbox"/> 17.5	<input type="checkbox"/> 18	<input type="checkbox"/> 18.5	<input type="checkbox"/> 19	<input type="checkbox"/> 19.5	<input type="checkbox"/> 20	<input type="checkbox"/> 20.5							
	5"	<input type="checkbox"/> 17.5	<input type="checkbox"/> 18	<input type="checkbox"/> 18.5	<input type="checkbox"/> 19	<input type="checkbox"/> 19.5	<input type="checkbox"/> 20	<input type="checkbox"/> 20.5								
	6"	<input type="checkbox"/> 18	<input type="checkbox"/> 18.5	<input type="checkbox"/> 19	<input type="checkbox"/> 19.5	<input type="checkbox"/> 20	<input type="checkbox"/> 20.5									
Reducción en "V" de 2"	3"	<input type="checkbox"/> 16.5	<input type="checkbox"/> 17	<input type="checkbox"/> 17.5	<input type="checkbox"/> 18	<input type="checkbox"/> 18.5	<input type="checkbox"/> 19	<input type="checkbox"/> 19.5	<input type="checkbox"/> 20	<input type="checkbox"/> 20.5						
	4"	<input type="checkbox"/> 17	<input type="checkbox"/> 17.5	<input type="checkbox"/> 18	<input type="checkbox"/> 18.5	<input type="checkbox"/> 19	<input type="checkbox"/> 19.5	<input type="checkbox"/> 20	<input type="checkbox"/> 20.5							
	5"	<input type="checkbox"/> 17.5	<input type="checkbox"/> 18	<input type="checkbox"/> 18.5	<input type="checkbox"/> 19	<input type="checkbox"/> 19.5	<input type="checkbox"/> 20	<input type="checkbox"/> 20.5								
	6"	<input type="checkbox"/> 18	<input type="checkbox"/> 18.5	<input type="checkbox"/> 19	<input type="checkbox"/> 19.5	<input type="checkbox"/> 20	<input type="checkbox"/> 20.5									

Tipo de Ruedas Anteriores

.75" Rollerblade _____ \$50
Disponible con diámetros de 3" y 4"

.75" Rollerblade Luminosas _____ \$70
Disponible con diámetros de 3" y 4"

1" Poly _____ \$50
No disponible con diámetros de 3"

1" Poly Aluminio _____ \$150
Disponible con diámetros de 4" y 5"

1.5" Poly _____ N/C
Disponible solamente con diámetros de 5" y 6"

1.5" Soft Roll Aluminio _____ \$150

Opciones de Horquillas

Horquillas Standard _____ Std

Horquillas de un Solo Brazo _____ \$125
No disponibles con ruedas anteriores de 6"

Horquillas Frog Legs _____ \$425
No disponible con Ruedas Anteriores de 3"

Peso de Usuario Final Requerido: _____ lbs.

Apoyapies

Plataformas

- Plataforma Tubular "Abierta" _____ Std
*No disponible con anchos de apoyapies mayores de 15.5".
 Ver Referencia G en Página 8 para más explicación.*
- Plataforma Tubular c/ Cubierta ABS _____ \$30
*No disponible con anchos de apoyapies mayores de 15.5".
 Ver referencia G en página 8 para más explicación*
- Angulo Ajustable Aluminio _____ \$95
- Angulo Ajustable Aluminio c/ Distanciadores _____ \$190
- Montaje Alto Angulo Ajustable Aluminio _____ \$150
- Angulo Ajustable Flip down _____ \$185
No disponible con ruedas anteriores de 6" o Ancho de Marco de 12"
- Montaje Alto Angulo Ajustable Flip down _____ \$240
*No disponible con anchos de apoyapies mayores a 13.5".
 Ver Referencia G en página 8 para mas explicación.*

Distancia entre Tela de Asiento y Apoyapies

Seleccione Distancia entre Tela de Asiento y Apoyapies. Medida desde el borde anterior de la tela de asiento hasta la parte superior, posterior del apoyapies. Se recomiendan Apoyapies al menos 2.5" más cortos que la Altura anterior del Asiento. Ver referencia H en página 8

<input type="checkbox"/> 8"	<input type="checkbox"/> 8.5"	<input type="checkbox"/> 9"	<input type="checkbox"/> 9.5"	<input type="checkbox"/> 10"	<input type="checkbox"/> 10.5"
<input type="checkbox"/> 11"	<input type="checkbox"/> 11.5"	<input type="checkbox"/> 12"	<input type="checkbox"/> 12.5"	<input type="checkbox"/> 13"	<input type="checkbox"/> 13.5"
<input type="checkbox"/> 14"	<input type="checkbox"/> 14.5"	<input type="checkbox"/> 15"	<input type="checkbox"/> 15.5"	<input type="checkbox"/> 16"	<input type="checkbox"/> 16.5"
<input type="checkbox"/> 17"	<input type="checkbox"/> 17.5"	<input type="checkbox"/> 18"	<input type="checkbox"/> 18.5"	<input type="checkbox"/> 19"	<input type="checkbox"/> 19.5"

Altura de Asiento Posterior y Ruedas Posteriores

Tamaño de Rueda / Altura de Asiento Posterior

Seleccionar la Altura de Asiento Posterior en la fila correspondiente al Tamaño de Rueda deseado. Medida desde el suelo hasta la parte superior del tubo de asiento al frente del poste posterior. La Altura de Asiento Posterior es adecuada a las necesidades - Ver referencia I en página 8.

Nota: Para un seteo apropiado, la selección es requerida cuando se omiten las ruedas posteriores.

Diámetro de Ruedas	Altura de Asiento Posterior															
20"	<input type="checkbox"/> 12.5	<input type="checkbox"/> 13	<input type="checkbox"/> 13.5	<input type="checkbox"/> 14	<input type="checkbox"/> 14.5	<input type="checkbox"/> 15	<input type="checkbox"/> 15.5	<input type="checkbox"/> 16	<input type="checkbox"/> 16.5	<input type="checkbox"/> 17	<input type="checkbox"/> 17.5	<input type="checkbox"/> 18	<input type="checkbox"/> 18.5	<input type="checkbox"/> 19	<input type="checkbox"/> 19.5	<input type="checkbox"/> 20
22"	<input type="checkbox"/> 13.5	<input type="checkbox"/> 14	<input type="checkbox"/> 14.5	<input type="checkbox"/> 15	<input type="checkbox"/> 15.5	<input type="checkbox"/> 16	<input type="checkbox"/> 16.5	<input type="checkbox"/> 17	<input type="checkbox"/> 17.5	<input type="checkbox"/> 18	<input type="checkbox"/> 18.5	<input type="checkbox"/> 19	<input type="checkbox"/> 19.5	<input type="checkbox"/> 20		
24"	<input type="checkbox"/> 14.5	<input type="checkbox"/> 15	<input type="checkbox"/> 15.5	<input type="checkbox"/> 16	<input type="checkbox"/> 16.5	<input type="checkbox"/> 17	<input type="checkbox"/> 17.5	<input type="checkbox"/> 18	<input type="checkbox"/> 18.5	<input type="checkbox"/> 19	<input type="checkbox"/> 19.5	<input type="checkbox"/> 20				
25"	<input type="checkbox"/> 15	<input type="checkbox"/> 15.5	<input type="checkbox"/> 16	<input type="checkbox"/> 16.5	<input type="checkbox"/> 17	<input type="checkbox"/> 17.5	<input type="checkbox"/> 18	<input type="checkbox"/> 18.5	<input type="checkbox"/> 19	<input type="checkbox"/> 19.5	<input type="checkbox"/> 20					
26"	<input type="checkbox"/> 15.5	<input type="checkbox"/> 16	<input type="checkbox"/> 16.5	<input type="checkbox"/> 17	<input type="checkbox"/> 17.5	<input type="checkbox"/> 18	<input type="checkbox"/> 18.5	<input type="checkbox"/> 19	<input type="checkbox"/> 19.5	<input type="checkbox"/> 20						

Tipo de Rueda Posterior - Rines

- Rayos 24", 25" _____ N/C
- Rayos 20", 22", 26" _____ \$150
- Mag _____ N/C
No disponible con Ruedas Posteriores de 25" o 26"
- Rayos Superligeros _____ \$200
Disponible solamente con Ruedas Posteriores de 24" and 25"
- Spinergy Spox _____ \$795
No disponible con Ruedas Posteriores de 20"
 Color: Negro Rojo Blanco Azul Amarillo
 Aro Prop.: Pestaña Corta Pestaña Larga
Disponible solamente c/Aros de Propulsión Aluminio Anodizado y Cubierta de Plástico
- Spinergy LX _____ \$995
No disponible con Ruedas Posteriores de 20"
 Color: Negro Rojo Blanco Azul Amarillo
 Rosa Verde Anaranjado
 Aro de Propulsión: Pestaña Corta Pestaña Larga
Disponible solo con Aros de Empuje de Aluminio Anodizado o c/cubierta de plástico
- Topolino Fibra de Carbono _____ \$1195
*Disponible solamente con Ruedas Posteriores de 24" y 25".
 Capacidad de peso 250 lb (125kg)*
 Color: Rojo Amarillo

Tipo de Llanta posterior

Perfil alto

- Neumático Calle 1 3/8" _____ \$50
No disponible en ruedas de 25"
- Poly Perfil Alto 1 3/8" _____ N/C
No disponible en ruedas Superligeros, Topolino o de 25"
- Neumático c/ Cámara Sólida 1 3/8" _____ \$80
No disponible en ruedas Superligeros, Topolino o de 25"
- Kenda Iron Cap 1 3/8" Gris _____ \$95
Disponible solamente en ruedas de 24" o 26". No disponible en ruedas Mag
- Kenda Knobby 1 3/8" Gris _____ \$95
Disponible solamente en ruedas de 24"
- Kenda Mountain Nevegal 2" Negro _____ \$95
Disponible solamente en ruedas de 22", 24" y 25" Rayos y Spinergy

Perfil Bajo

- Perfil Bajo 1" Poly _____ N/C
No disponible en ruedas Superligeros o ruedas de 25" o 26"
- Shox Llanta Sólida 1" _____ \$95
No disponible en ruedas de 20" o 22"
- Alta Presión 1" _____ \$75
No disponible en ruedas Mag o ruedas de 20"
- Schwalbe Speedrun 1" _____ \$125
No disponible en ruedas Mag o ruedas de 20", 22" o 26"
- Schwalbe Marathon Plus Evolution 1" _____ \$125
No disponible en ruedas Mag o ruedas de 20" o 22"

Altura de Asiento Posterior y Ruedas Posteriores continuación

Aros de Propulsión

Standard

- Aluminio Anodizado _____ Std
- Superliviano Aluminio Anodizado _____ \$50
Disponible solamente en ruedas de 24" y 25" Superlight, Spinergy y Topolino
- C/ Cubierta de Plástico _____ \$95
- Projection (8 Proyecciones Verticales) _____ \$395
Disponibles en ruedas de 22", 24", 25" y 26", c/rayos & Mag de 24" c/ llantas completas
- Aro Spinergy Flex _____ \$525
Disponible solamente en ruedas de 24" y 25" Spinergy LX
- Omitir Aros de Propulsión _____ N/C

Aros de Propulsión Ergonómicos

No disponibles en ruedas Mag de 20" o 22"

- Natural Fit LT Regular Grip _____ \$375
- Natural Fit Standard Regular Grip _____ \$375
- Natural Fit LT Super Grip _____ \$425
- Natural Fit Standard Super Grip _____ \$410
- Natural Fit LT Omitir Grip _____ \$325
- Natural Fit Standard Omitir Grip _____ \$325

Opción para el Aro de Propulsión

- 3M Micro Grip _____ \$65
No disponible c/cubierta de Plástico o Aros Projection

Eje Posterior

- Liberación Rápida _____ Std
- Liberación Rápida Cuadriplégicos _____ \$90
No disponible con ruedas Mag

Frenos de Ruedas

Frenos de Ruedas

- Empuje para Frenar _____ Std
- Empuje para Frenar Montaje Flush _____ N/C
- Hale para Frenar _____ N/C
- Frenos Tipo Tijera Cortos _____ \$125
- Frenos Tipo Tijera Bajo Asiento _____ N/C
- Omitir Frenos de Ruedas _____ N/C

Apoyabrazos

Apoyabrazos Seleccionar la Opción de almohadilla de ante-brazo

- Brazo-T c/Altura Ajustable (8.5" - 13.5") _____ \$285
No Disponible con Protectores Laterales

Almohadilla de Antebrazos

No disponible con Apoyabrazos swing away

- Corto Largo

Seteo del Centro de Gravedad - COG

Seleccionar el Seteo de Centro de Gravedad deseado. Medido desde el poste anterior o posterior hasta el centro del eje. 0" indica que el eje estará directamente debajo del poste posterior. Ver referencia J en Página 8.

Posiciones Amputado

<input type="checkbox"/> -1.5"	<input type="checkbox"/> -1.25"	<input type="checkbox"/> -1"	<input type="checkbox"/> -.75"
<input type="checkbox"/> -.5"	<input type="checkbox"/> -.25"	<input type="checkbox"/> 0"	<input type="checkbox"/> .25"

Posiciones Standard - Usuarios Activos

<input type="checkbox"/> .5"	<input type="checkbox"/> .75"	<input type="checkbox"/> 1"	<input type="checkbox"/> 1.25"
<input type="checkbox"/> 1.5"	<input type="checkbox"/> 1.75"	<input type="checkbox"/> 2"	<input type="checkbox"/> 2.25"
<input type="checkbox"/> 2.5"	<input type="checkbox"/> 2.75"	<input type="checkbox"/> 3"	<input type="checkbox"/> 3.25"
<input type="checkbox"/> 3.5"	<input type="checkbox"/> 3.75"	<input type="checkbox"/> 4"	<input type="checkbox"/> 4.25"

Espacio entre Ruedas y Marco de Silla

Medido desde la parte externa del respaldo hasta la parte interna de la llanta posterior. Ajustable fuera 1/2" del seteo. 1.5" de espacio mínimo de Rueda Posterior con Apoyabrazos Brazo-T c/altura Ajustable. 1" de espacio mínimo de Rueda Posterior con 0° de Curva de Rueda Posterior. Ver Referencia K en Página 8.

- .75" 1" 1.25" 1.5" 1.75"

Camber de Ruedas Posteriores

- 0° 2° 4° 6° 8°

Opciones de Frenos de Ruedas GP

- Extensión de Frenos _____ \$65
Disponible solamente con frenos Empuje/Hale para Trabajar
- Bloqueo para Pendientes _____ \$150
Disponible solamente con Frenos de Rueda Empuje para Trabajar. Disponible solamente con Tipo de Llanta Posterior Neumática c/cámara sólida.

Apoyabrazos continuación

- Swing Away (8.5" - 12.5") _____ \$195
No disponible con Almohadillas de Brazos
- Swing Away c/ Protectores Laterales (8.5" - 12.5") _____ \$335
Incluye Receptor de Montaje Directo. No disponible con Almohadillas de Brazos.
- Omitir Apoyabrazos _____ N/C

Protectores Laterales

Protectores Laterales Removibles

No disponibles c/Apoyabrazos Brazo-T o Protectores de Apoyabrazo Swing Away

- Protectores Composite - Receptor Montaje Directo _____ \$125
- Protectores Composite - Receptor c/ Abrazadera _____ \$150
- Protectores Composite - Pequeño _____ \$125
- Protectores Lateral de Aluminio Conformado _____ \$245
 - Negro
 - Color igual al Marco
- Protector Lateral Guardabarros _____ \$245
Incluye receptor c/abrazadera

Protectores Laterales de Tela

No disponible con Apoyabrazos Brazo-T o al omitir Tapizado de Respaldo

- Protectores Laterales de Tela _____ \$85

Accesorios

Anti-Vuelcos

- Anti-Vuelcos Posterior _____ \$140

Correa de Pantorrilla

- Velcro Ajustable _____ \$35
- Acolchada Velcro Adjustable _____ \$68
- Acolchada AeroMesh _____ \$90

Cinturón de Posicionamiento Pélvico

- 1 1/2" Hebilla Auto _____ \$70
- 1 1/2" Hebilla Auto Acolchada _____ \$155
- 1" Hebilla Auto _____ \$70
- 1" Hebilla Auto Acolchada _____ \$155
- 2" Hebilla Aerolínea _____ \$110
- Bodypoint Evoflex -Estabilizador Pélvico _____ \$158
 Tamaño: Small (16-24") Medium (19-29") Large (25-37")
- Bodypoint Kit de Montaje de Cinturón _____ \$100
 Estilo: Ménsula Broche Banda 1"

Panel Rígido de Asiento

- Panel de Asiento Aluminio _____ \$245

Cojín

- 2" Cojín (12"x14" a 20"x20") _____ \$99
- 2" Cojín (Más de 20"x20") _____ \$250

Otros Accesorios

- Kit de herramientas _____ \$45
- Porta Objetos Bajo Asiento _____ \$50
- Morral Ki Mobility _____ \$65
- Protector de Impacto Neoprene Negro _____ \$85
- Bolso Bajo-Asiento Removible _____ \$85
- Protector de Rayos Transparente _____ \$115
No disponible con ruedas Mag
- Protector de Rayos Negro _____ \$115
No disponible con Ruedas de 20" o Ruedas Mag
- Soporte para Bastón o Muletas _____ \$195

Color del Marco

Acabado Brillante

- Negro _____ N/C
- Celeste _____ \$50
- Rosa Goma de Mascar _____ \$50
- Azul Metalizado _____ N/C
- Púrpura Metalizado _____ \$50
- Rojo Metalizado _____ N/C
- Cobre _____ \$50
- Fucsia _____ \$50
- Verde Manzana _____ \$50
- Anaranjado _____ \$50

Acabado Mate

- Verde Militar _____ \$50
- Verde Esmeralda _____ \$50
- Gris Grafito _____ \$50
- Borgoña Iridiscente _____ \$50
- Azul Iridiscente _____ \$50
- Rojo Retro _____ \$50
- Azul Marino _____ N/C
- Negro Sombra _____ N/C
- Blanco _____ \$50

Transferencia de Imágenes Gráficas

Visite www.kimobility.com por opciones actuales de transferencia de imágenes gráficas. Note la selección debajo:

- _____ \$595
No disponible con Kit de Transporte en Vehículo



Chalecos

No compatibles con Tapizado Negro

- Formato Full, Correa Confort _____ \$150
 - Small 30589 Medium 30590 Large 30591
 - X-Large 30592 2X-Large 30593
- Formato Full, Correa Extendida _____ \$150
 - Small 30594 Medium 30595 Large 30596
 - X-Large 30597 2X-Large 30598
- Formato Viaje, Correa Confort _____ \$152
 - Small 30618 Medium 30619 Large 30620
 - X-Large 30621 2X-Large 30622
- Formato Viaje, Correa Extendida _____ \$152
 - Small 30604 Medium 30624 Large 30625
 - X-Large 30626 2X-Large 30627

Arnes de Hombro

Con clips metálicos y trabas de leva. No compatible con Tapizado de Respaldo.

- Small 61403 _____ \$141
- Medium 61503 _____ \$147
- Large 61703 _____ \$153
- X-Large 61803 _____ \$159

Cinturón Pélvico de Posicionamiento

- Estilo Y de 4 puntos, Hebilla Metálica _____ \$155
 - Small 60024 Medium 60025 Large 60026
- Halador Dual Posterior, Broches Metálicos
 - Correas 1", almohadilla 6.25"W x 1.75"H 60161 _____ \$87
 - Correas 1.5", almohadilla 7.25"W x 2.25"H 60171 _____ \$95
 - 1Correas 1.5", almohadillas 9.25"W x 2.5"H 60181 _____ \$95
- Halador Simple, Hebilla Metálica
 - Correas 1", almohadillas 4.25"W x 1.75"H 61001 _____ \$77
 - Correas 1", almohadillas 5.25"W x 1.75"H 61101 _____ \$77
 - Correas 1", almohadillas 6.25"W x 1.75"H 61201 _____ \$77
 - Correas 1.5", almohadillas 5.25"W x 2.25"H 62001 _____ \$85
 - Correas 1.5", almohadillas 7.25"W x 2.25"H 62101 _____ \$85
 - Correas 1.5", almohadillas 9.25"W x 2.5"H 62201 _____ \$85
 - Correas 2", almohadillas 9.25"W x 3"H 64001 _____ \$91
 - Correas 2", almohadillas 11.25"W x 3"H 64101 _____ \$91

Nota: W = Ancho / H = Altura

Soporte Torácico c/Bastón Montado Swing Away

Se vende por par. No compatible con tapizado de respaldo

- Kits swing away c/almohadillas Gel 4 x 6" 50021 _____ \$430
- Kits swing away, SIN almohadillas 50022 _____ \$278

Aductor de Rodilla

- Hardware Flip down _____ \$570
Se vende en pares, un lado derecho y un lado izquierdo
 - Brazo corto, Ajusta en tubos de 1-3/8" 32974
 - Brazo largo, Ajusta en tubos de 1-3/8" 32973
- Cojín Aductor de Rodilla c/Cubierta de Neoprene _____ \$105
Se vende por unidad.
 - Small, 4.25" x 3.25" 50490 Quantity: _____
 - Medium, 6.25" x 4.25" 50491 Quantity: _____

Soporte de Pie/Calzado

Compatible solamente con Plataformas de Angulo Ajustable

- Soporte de tobillo FootSure _____ \$160
Se venden en pares.
 - X-Small c/Hebilla de cierre, 6"-8" Circun. 60250
 - Small c/Hebilla de cierre, 7"-8.5" Circun. 60251
 - Small c/Hebilla de cierre, 7"-8.5" Circun. 60252
 - Large c/Hebilla de cierre, 9"-12" Circun. 60253
 - X-Large c/Hebilla de cierre, 12.5"-15" Circun. 60254
 - X-Small c/Gancho de cierre, 5"-6" Circun. 60255
 - Small c/Gancho de cierre, 6"-8" Circun. 60256
 - Med c/Gancho de cierre, 8"-10.5" Circun. 60257
 - Large c/Gancho de cierre, 9"-12" Circun. 60258
 - X-Lrg c/Gancho-Lazo de cierre, 12"-15" Circun. 60254
- Soporte de Pie acolchado
 - Small, Diseño Full, Ajusta a silla 14" 30111 _____ \$258
 - Medium, Diseño Full, Ajusta a silla 16" 30112 _____ \$258
 - Large, Diseño Full, Ajusta a silla 18" 30113 _____ \$258
 - Small, Diseño dividido, Ajusta a silla 14" 30152 _____ \$330
 - Medium, Diseño dividido, Ajusta a silla 16 30153 _____ \$335
 - Large, Diseño dividido, Ajusta a silla 18" 30154 _____ \$340
- Soportes de Calzado Moldeados _____ \$145
Se venden en pares.
 - Small c/correas lisas, 3.5" x 2.25" 30292
 - Medium c/correas lisas, 4" x 6.5" 30303
 - Large c/correas lisas, 4.75" x 8" 30309
 - X-Large c/correas lisas, 5" x 10" 30316



Media Bandeja / Hemi

No compatible con Apoyabrazos Rebatibles

- Forma Standard, Clara, swing away _____ \$221
 - Derecho 41310 Izquierdo 41311
- Forma Standard, Acollchada, swing away _____ \$242
 - Derecho 41350 Izquierdo 41353
- Forma Delgada, Acollchada, swing away _____ \$242
 - Derecho 41352 Izquierdo 41351

Bandeja Clara c/Bordes y Orificios

PASO 1: Escoja la Bandeja

Ancho de Silla	Dimensión de Bandeja (A x P)	Corte de Cuerpo (A x P)	Número de Parte	Precio	
12"	18 x 16	8.5 x 5	33206	\$198	<input type="checkbox"/>
	18 x 16	9.5 x 5.5	33207	\$198	<input type="checkbox"/>
13"	19 x 18	9.5 x 5.5	33208	\$198	<input type="checkbox"/>
	19 x 18	10.5 x 6	33209	\$198	<input type="checkbox"/>
14"	20 x 18	10.5 x 6	33210	\$198	<input type="checkbox"/>
	20 x 18	11.5 x 6.5	33211	\$198	<input type="checkbox"/>
15"	21 x 18	11.5 x 6.5	33212	\$198	<input type="checkbox"/>
	21 x 18	12.5 x 7	33213	\$198	<input type="checkbox"/>
16"	22 x 21	12.5 x 7.5	33214	\$229	<input type="checkbox"/>
	22 x 21	13.5 x 8.5	33215	\$229	<input type="checkbox"/>
17"	23.5 x 22	13.5 x 8.5	33216	\$229	<input type="checkbox"/>
	23.5 x 22	14.5 x 9.5	33217	\$256	<input type="checkbox"/>
18"	24.5 x 22	14.5 x 9.5	33218	\$256	<input type="checkbox"/>
	24.5 x 22	15.5 x 10.5	33219	\$256	<input type="checkbox"/>
19"	26.5 x 22	15.5 x 10.5	33220	\$256	<input type="checkbox"/>
	26.5 x 22	16.5 x 11	33221	\$256	<input type="checkbox"/>
20"	26.5 x 22	17 x 11	33222	\$278	<input type="checkbox"/>
	26.5 x 22	18 x 11	33223	\$278	<input type="checkbox"/>

PASO 2: Escoja el Hardware de Bandeja

- Abrazaderas de Cierre E-Z, Brazo Tubo 31072 _____ \$135
Compatible sólo con Apoyabrazos swing away. Se vende en pares.
- Abrazaderas de Cierre E-Z, Standard 31098 _____ \$127
No compatible c/ Apoyabrazos swing away. Se vende en pares.

Hardware de Montaje Dispositivo de Comunicación

Escoja el soporte del dispositivo Y el Montaje

PASO 1: Qué DISPOSITIVO será utilizado?

- Smart Phone 32359 _____ \$135
- Smart Phone Grande 32354 _____ \$135
- I-Pad 32355 _____ \$165
- I-Pad Mini 32356 _____ \$160
- 7" Tablet 32357 _____ \$155
- 10" Tablet 32358 _____ \$355

PASO 2: Dónde necesita ser MONTADO?

- Marco de 1-3/8" 32366 _____ \$460
- Apoyabrazos 32351 _____ \$355
No compatible con Apoyabrazos swing away
- Bandeja 32352 _____ \$190

Referencias

A. Ancho de Asiento *Ver Diagrama 1*

Medido desde parte externa del tubo de marco a un lado hasta parte externa del tubo de marco al otro lado.

B. Profundidad de Asiento *Ver Diagrama 3*

Medido desde la parte anterior de los postes posteriores hasta el borde anterior de la tela del asiento. La tela del asiento comienza en el nacimiento de la curva en la parte anterior del marco

C. Posición de Tela de Asiento *Ver Diagrama 2*

En Posición Performance (0") la tela del asiento se halla al frente del marco para mantener la silla más corta y maniobrable. La tela del asiento puede ser seteada 1" o 2" (Classic) hacia atrás, exponiendo el marco para mejorar la estabilidad, asistir en transferencias o en posicionamiento de piernas.

D. Curva de Marco Anterior Bend *Ver Diagrama 3*

Angulo entre el tubo de asiento anterior y el suelo.

E. Curva de Apoyapiés *Ver Diagrama 1*

Indica la curva en la parte anterior del marco creando el apoyapiés. La reducción en "V" es medida desde la parte externa del marco del asiento hasta la parte externa del tubo anterior.

F. Altura de Asiento Anterior *Ver Diagrama 1*

Medida desde el suelo hasta la parte superior del tubo de asiento al frente de la tela del asiento.

G. Ancho del Apoyapiés *Ver Diagrama 1*

Medido desde la parte interna del tubo anterior hasta la parte interna del tubo en el otro lado. Anchos de Apoyapiés enlistados debajo para cada ancho de asiento y curva.

Ancho Asiento	Recto	Curva 1"	Curva 2"
Medida Externa	2" más angosto que ancho asiento	4" más angosto que ancho asiento	6" más angosto que ancho asiento
12"	9.5"	7.5"	
13"	10.5"	8.5"	
14"	11.5"	9.5"	
15"	12.5"	10.5"	
16"	13.5"	11.5"	9.5"
17"	14.5"	12.5"	10.5"
18"	15.5"	13.5"	11.5"
19"	16.5"	14.5"	12.5"
20"	17.5"	15.5"	13.5"

H. Distancia entre Asiento y Apoyapiés *Ver Diagrama 3*

Medida desde el borde anterior de la tela de asiento hasta la parte superior-posterior del apoyapiés. Se recomiendan Apoyapiés al menos 2.5" más cortos que la altura de asiento anterior.

I. Altura de Asiento Posterior *Ver Diagrama 3*

Medida desde el suelo hasta la parte superior del tubo de asiento al frente del poste posterior. La altura de Asiento Posterior se ajusta a las necesidades.

J. Seteo de Centro de Gravedad - COG *Ver Diagrama 3*

Medido desde el frente del poste posterior hasta el centro del eje posterior. 0" indica que el eje estará directamente debajo del poste posterior.

K. Distancia entre Rueda Posterior y Marco *Ver Diagrama 1*

Medida desde la parte externa del asiento posterior hasta la parte interna de la llanta posterior. Ajustable hacia afuera .5" desde seteo.

Diagrama 1



Diagrama 2



Diagrama 3

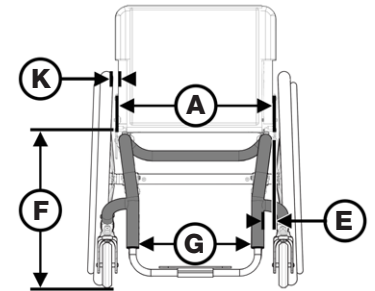
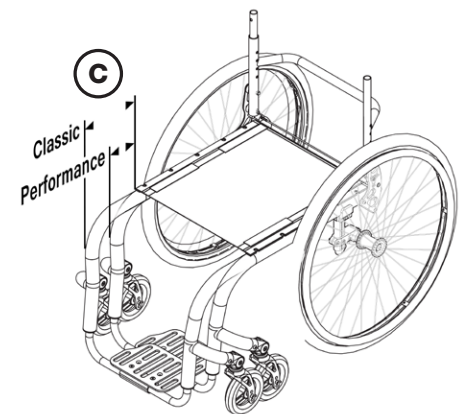